

Electrobomba sumergible sumamente fiable y versátil. Básicamente fabricada en hierro fundido, está principalmente diseñada para un amplio rango de aplicaciones tanto industriales como domésticas con líquidos sucios químicamente neutros o con sólidos en suspensión: servicios sanitarios, aguas cargadas con sólidos, aguas de lavado, pluviales, residuales, pozos negros, fosas sépticas y achique de locales inundados.



PRESTACIONES

- Máxima inmersión: 5 m.
- Temperatura máx. del líquido vehiculado: 35°C
- Máximo paso de sólidos: **38 mm**

MATERIALES

- Cuerpo de bomba: Hierro fundido GG-25
- Soporte motor: Ac. Inoxidable AISI 304
- Impulsor: Ac. Inoxidable AISI 304
- Regulador de nivel incorporado
- Cierre mecánico: **SiC / SiC / NBR**

DATOS TÉCNICOS

- Motor asíncrono, 2 polos
- Aislamiento Clase F
- Protección IP68
- Monofásica 230 V ± 10% 50 Hz
- Condensador y protección termoamperimétrica de rearme automático incorporados (monofásica).

CONEXIONES

- DNA: Ø 42 mm
- DNI: G 1 1/2"

TABLA DE CARACTERÍSTICAS

Modelo	Conden. µF	Potencia		Int. Abs. Monofásica 230V 50Hz (A)	Max. paso de sólidos (mm)	l/min m³/h	Q=Caudal						
		Kw	CV				0	20	50	100	150	200	300
SG 1000	16	0,95	1,1	4,2	38		H=Altura manométrica total (m)						
							9,5	9,1	8,3	7,5	6,3	5	2,1

CURVA DE CARACTERÍSTICAS

(según ISO 9906 / 2)

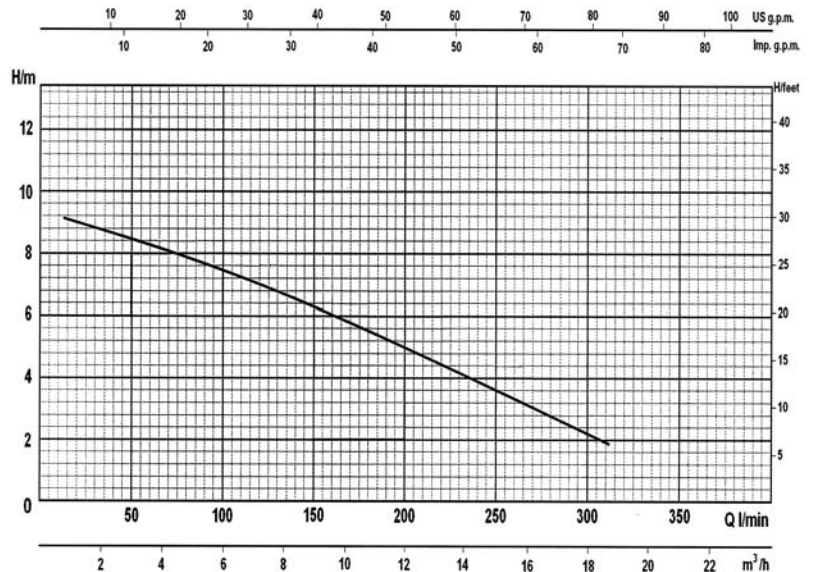

DIMENSIONES

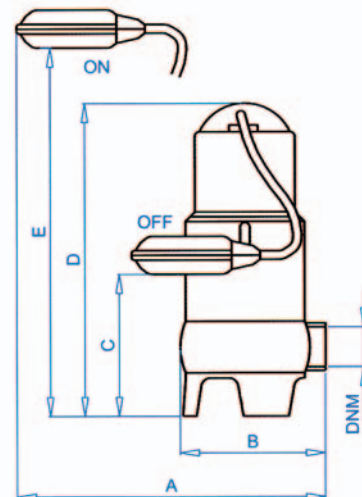

DNA Ø	DNM	A	B	C	D	E
42 mm	G 1 1/2"	370	160	65	360	700